

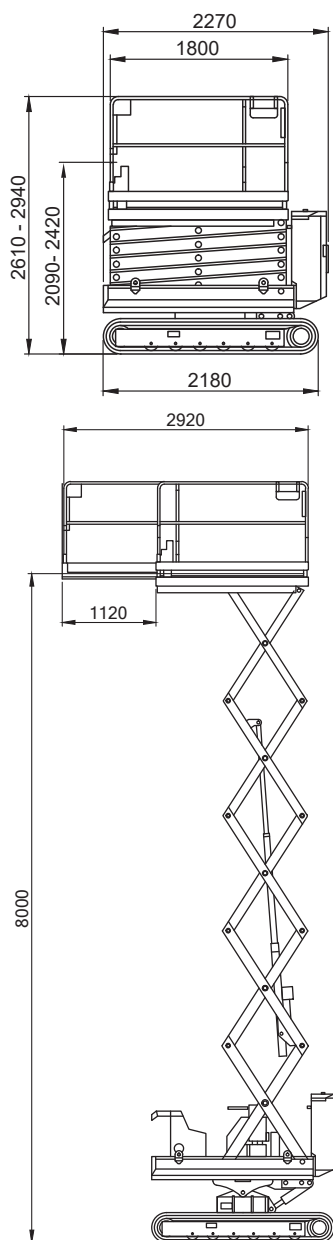

Mobi-K100



Technische Daten

(Alle Angaben ohne Gewähr)

Almacrawler Bibi 1090-BL EVO

Selbstfahrende Scheren-Arbeitsbühne mit Gummi-Raupenfahwerk

Arbeitshöhe.....	10,00 m
Max. Standhöhe.....	8,00 m
Min. Standhöhe.....	1,45 m
Tragkraft.....	300 kg

Fahrzeuglänge.....	2,27 m
Fahrzeugbreite.....	1,46 m
Bauhöhe inkl. Handlauf.....	2,24 m
Durchfahrtshöhe.....	2,61 m
Plattformabmessungen.....	1,80x1,30 m
Hydraulisch ausziehbar.....	Nein
Manuell ausziehbar.....	1,12 m
Hydraulisch verrollbar.....	Nein
Gesamtgewicht.....	2.900 kg
Antrieb.....	Diesel / Elektro (Lithium Akku)

Spezielle Ausrüstung

Schmale Bauweise.....	Nein
Batterie.....	Nein
Nur für Inneneinsätze.....	Nein
Max. Personenzahl.....	2
Max Seitenneigung Boden.....	14 Grad
Maximale Längsneigung Boden.....	20 / 15 Grad
230-Volt Anschluss auf der Plattform Selbstnivellierendes Kettenfahwerk Verfahrbar bis 6,5 m Arbeitshöhe Antriebsart vom Korb aus wählbar	